

Principe de fonctionnement

Ces poulies permettent d'obtenir des performances d'entrainement supérieures au niveau rentabilité et durée de vie. Elle se distingue par sa douille à profil polygonal empêchant tout coincement du flasque mobile.



Poulie avec
ROULEMENT
d'un seul côté



Poulie avec
RESSORT
d'un seul côté

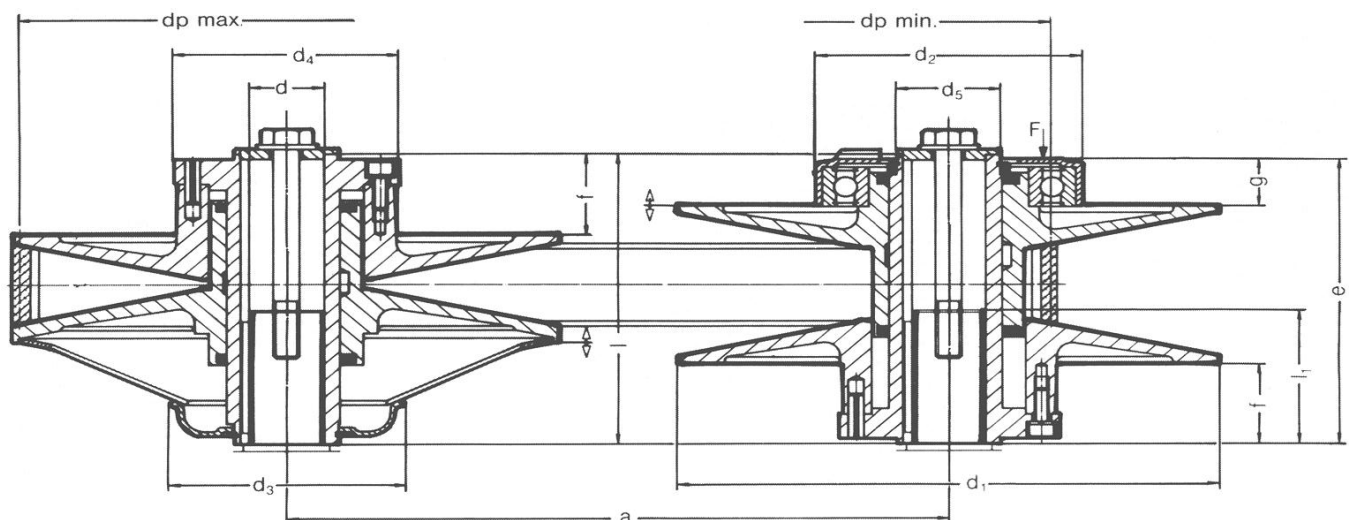

Dimensions

TYPE 213

Taille	Courroie	d1	dp max	dp mini	d std	d max	e mini	e maxi	d2	d3	d4	d5	l	l1 mini	g	F
10	13	102	99,5	40,5	14	14	54,3	64,8	59	45,5	31	21	65	23	15,2	300
13	22	130	127	54	14,19,24	20,24	76,8	93	79	65	66	28	95	40	20	500
16	28	160	156	62	19,24,28	25,28	59,2	110	95	78	72	34	110	40	23	800
20	37	205	200	77	24,28	28	100,6	129	100	87	84	39	130	50	21	1400
25	47	250	243,5	94	28,38	38	122	158	120	107	708	50	160	60	23	2000
31	55	315	307	118	38,42,48	45,48	152	197	155	135	126	58	196	80	33	3000

TYPE 115

17	26	170	167	50	14,19,24	20,24	77	101	79	64	66	32	95	40	19	700
20	32	200	196	59	19,24,28	25,28	90	118	95	79	72	39	110	40	23	900
24	38	240	235	70	24,28	28	102	136	100	82	84	43	130	50	23	1200

